

Big

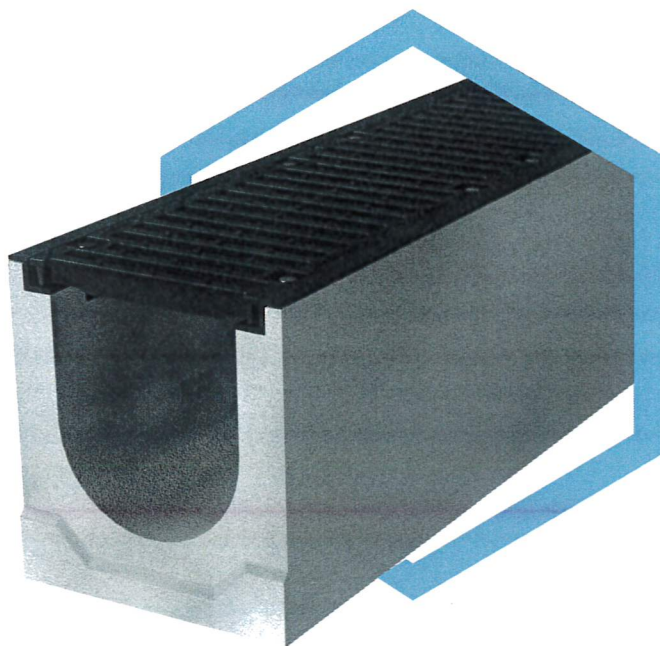

Canale Big47 200 H320 con griglia in ghisa antitacco F900

CANALE

Canale di drenaggio realizzato in calcestruzzo vibrocompresso ad elevata resistenza a "compressione", classe minima C35/45 (secondo UNI EN206:2006 e UNI 11104: 2004, Rck pari a 45 N/mm²) ed al "gelo/disgelo in presenza di sali antighiaccio" (classificazione +R secondo EN1433:2008) completo di telaio a protezione e copertura dei bordi e della superficie di contatto ancorato al manufatto sottostante in maniera tale da impedirne il distaccamento a causa del traffico. Il telaio, realizzato in ghisa sferoidale, è provvisto di sedi ove alloggiare dadi M10 ai quali possono essere avvitati i bulloni per il fissaggio delle griglie. Tale sistema è da preferirsi a quelli con filetto incorporato in particolare quando siano previsti interventi di manutenzione frequenti anche a distanza di anni. La sezione a "Z" del profilo garantisce la completa copertura della superficie superiore del canale proteggendolo contro l'usura. Il canale, di tipo M (ovvero che richiede ulteriore supporto per sostenere i carichi orizzontali e verticali durante il servizio) è rispondente ai "Requisiti di progettazione e fabbricazione" imposti dalla norma EN1433:2008 ed è provvisto di marcatura obbligatoria CE (Regolamento Europeo 305/2011).

GRIGLIA

Griglia in ghisa sferoidale GJS 500/7 a fessura antitacco in classe F900 di dimensioni 498x246x25 (mm).

 **MANUFATTI IN CEMENTO**
VENETA
PREFABBRICATI srl
Strada Naz. Roma, 60 - Tel. 0426.337027 - 45010 ROSOLINA (RO)
Codice Fiscale e Partita IVA 00120220298
Trib. di Rovigo Reg. Soc. n. 2660 - CCIAA n. 74003

CE

Big



Canale Big47 200 H320 con griglia a fessura antitacco F900

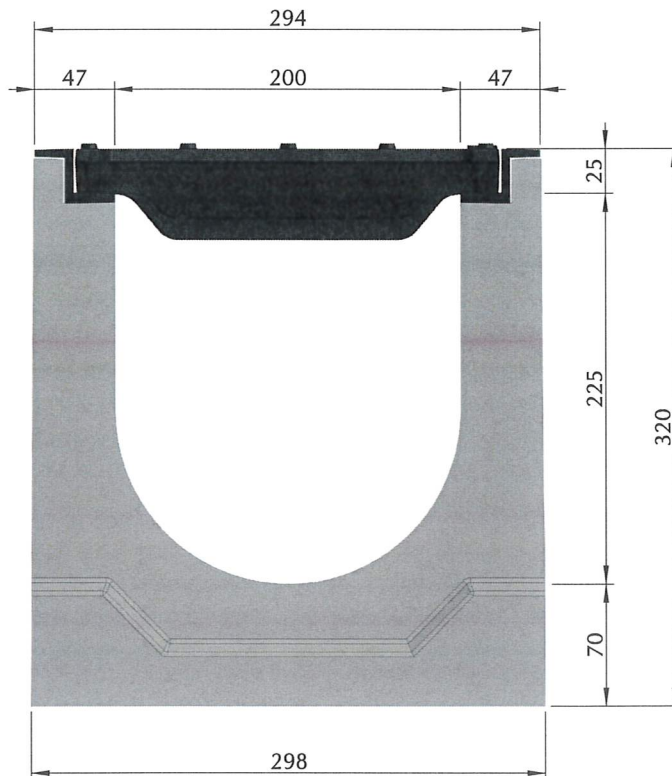

Caratteristiche tecniche

Lunghezza totale (mm)	1.000
Larghezza esterna/interna (mm)	294/200
Altezza esterna/interna (mm)	320/225
Sezione canale (cm ²)	343
Classe di carico	F900
Materiale	
Canale	Cls vibrocompresso C35/45
Telaio	Ghisa sferoidale GJS 500/7
Griglie	Ghisa sferoidale GJS 500/7
Nr. Griglie	2
Superficie di drenaggio (cm ²)	1036
Sistema di fissaggio griglie	8 bulloni M10
Peso totale (kg)	146,2

Applicazioni

Aree portuali ed aeroportuali
Aree soggette a carichi particolarmente elevanti

La sigillatura è garantita da una sede ricavata in testata nella quale poter applicare sigillante a base silicica.



Big



Griglia a fessura antitacco Big47 200 F900

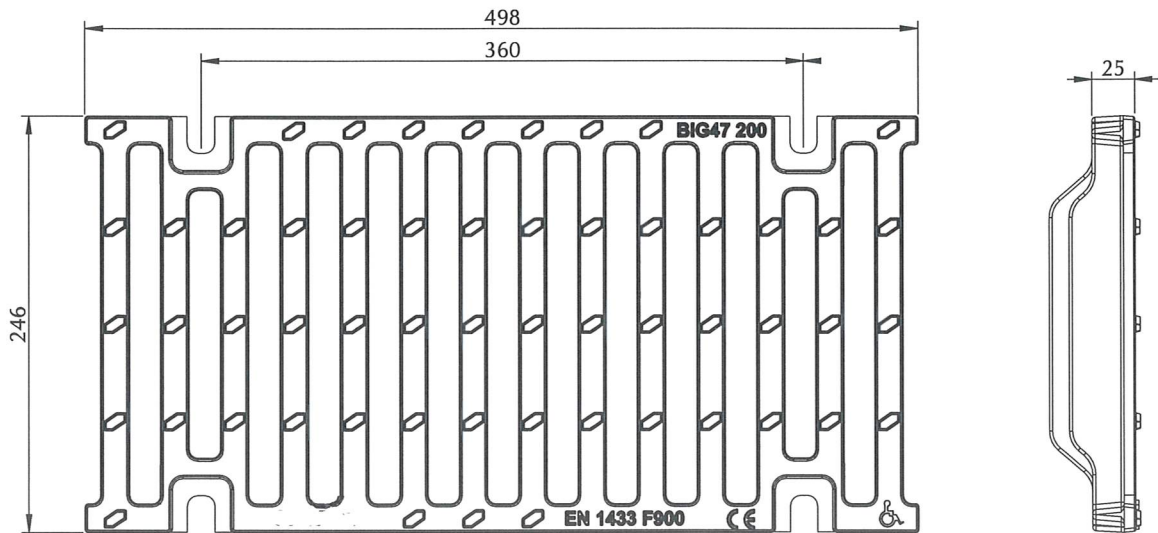

Dimensioni

Lunghezza:	498 mm
Larghezza:	246 mm
Altezza:	25 mm
Ingombro massimo:	50 mm
Materiale:	Ghisa sferoidale GJS 500/7
Peso:	11 Kg
Classe di carico:	F900
Superficie drenante:	518 cm ²
Sistema di fissaggio:	4 bulloni M10
Trattamento superficiale:	Verniciatura nera

Applicazioni

Aree portuali ed aeroportuali
Aree soggette a carichi
particolarmente elevanti

